

## GVG10

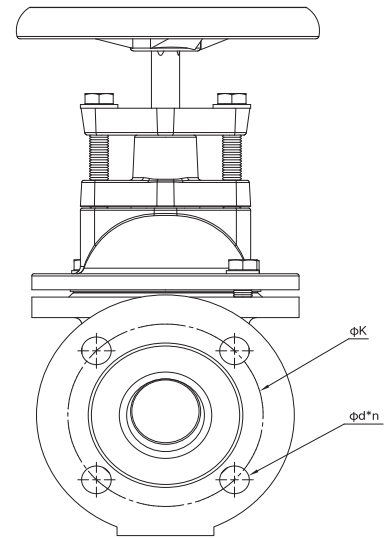
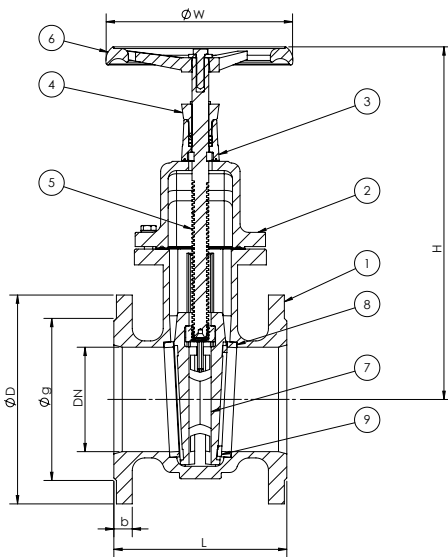

### General Specification

Maximum Working Temperature 110 °c  
PN 10 bar

### Standards

Design: EN 1171  
Face To Face Dimensions: EN558 (series 14)  
Machining And Drilling Of Flanges: EN1092-2  
Test And Inspection: EN12266 -1

### Applications

Water, Waste Water And HVAC

### ویژگی های محصول

ماکزیمم دمای کاری ۱۱۰ درجه سلسیوس  
فشار کاری ۱۰ بار

### استاندارد

طراحی: EN1171  
وجه تا وجه: EN558 (سری ۱۴)  
ماشین کاری و سوراخ کاری فلنج ها: EN1092-2  
تست و بازرسی: EN12266-1

### کاربرد

صنایع آب و فاضلاب، تاسیسات حرارتی-برودتی و تهویه مطبوع

NO	Part Name	Material	Spare Part	DN (mm)	L	H	W	D	K	g	b	d*n	Weight (kg)
1	Body	GG25		50	150	285	160	165	125	99	20	19*4	14.5
2	Bonnet	GG25	✓	65	170	293	160	185	145	118	20	19*4	15.5
3	Bottom Gland	GGG40	✓	80	180	330	160	200	160	132	22	19*8	18.5
4	Upper Gland	GGG40	✓	100	190	360	200	220	180	156	24	19*8	24.5
5	Stem	AISI 420	✓	125	200	405	250	250	210	184	26	19*8	38.5
6	Handwheel	Stamped Steel	✓	150	210	455	250	285	240	211	26	23*8	47
7	Wedge	GGG40 /Copper Alloy RG5	✓	200	230	555	250	340	295	266	26	23*8	73
8	Body Seat Ring	Copper Alloy RG5	✓	250	250	683	315	395	350	319	28	23*12	112
9	Wedge Seat Ring	Copper Alloy RG5	✓	300	270	678	315	445	400	370	28	23*12	174
				350	290	800	400	505	460	429	30	23*16	220
				400	310	948	400	565	515	480	32	28*16	270